



## Universele Rail Gripple

De innovatieve universele rail is een snelle en veelzijdige montageoplossing voor elektrische, leiding- en ventilatietoepassingen.

### VOORDELEN

- **Snel** – voorgesneden rails maken het snijden van C-rails overbodig en maken een efficiënt gebruik van personeel op de werf mogelijk
- **Veelzijdig** – kan direct aan het plafond of de wand worden bevestigd of gependeld vanuit het plafond met de UniGrip – QTE
- **Compatibel** – de sleufgaten maken een exacte positionering van Gripple leidingbeugels en QT accessoires mogelijk; op de open zijde kunnen glijmoeren en strut-accessoires gebruikt worden
- **Veilig** – minder ongevallen want voor de montage is geen gereedschap of voorbereiding (slijpen) nodig
- **Flexibel** – ideaal voor de bevestiging van verschillende technieken of bevestiging op meerdere niveaus
- **Gecertificeerd** – Getest op brandweerstand door Exova volgens F120



### INSTALLATIE & AFSTELLING

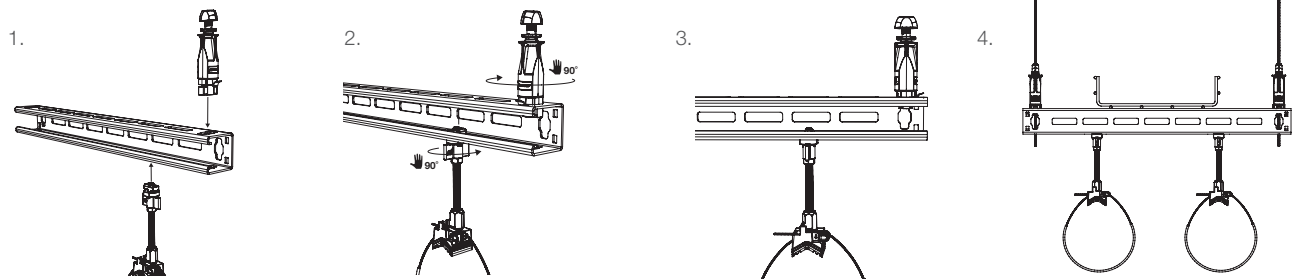

### PRODUCTSPECIFICATIES

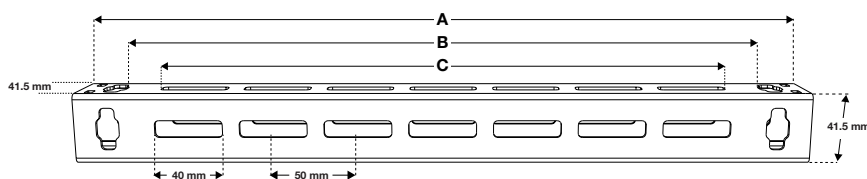

Horizontale rail	UB-170	UB-270	UB-370	UB-470	UB-570	UB-670	UB-770
A (mm)	235	335	435	535	635	735	835
B (mm)	176	276	376	476	576	676	776
C (mm)	140	240	340	440	540	640	740
Aantal sleufgaten	3	5	7	9	11	13	15

Horizontale rail	UB-870	UB-970	UB-1070	UB-1170	UB-1270	UB-1370	UB-1470
A (mm)	935	1035	1135	1235	1335	1435	1535
B (mm)	876	976	1076	1176	1276	1376	1476
C (mm)	840	940	1040	1140	1240	1340	1440
Aantal sleufgaten	17	19	21	23	25	27	29

### VERWANTE PRODUCTEN



### EXTRA INFORMATIE

**Maximale werkbelasting:**  
Belasting bij normale omgevingstemperatuur.  
Zie tabel op de volgende pagina.

**Materiaal:**  
BS EN 10346:2009 DX51D  
(Mild Staal, Pre-Galv Z275)

**Certificaten:**  
Lloyds  
UL  
Getest op brandweerstand door Exova volgens  
F120 tot 1363-1



## Universele Rail Gripple

### Maximale werkbelasting (kg/kN)\*

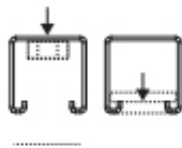
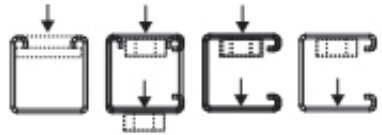

### UB-170 to UB-1370

Rail positionering				
	<b>Puntbelasting (SPL) @ 3:1</b>	100 kg	0,98 kN	70 kg
<b>Gelijkmatig verdeelde belasting (UDL) @ 3:1</b>	200 kg	1,96 kN	130 kg	1,27 kN

### UB-1470

<b>Puntbelasting (SPL) @ 3:1</b>	100 kg	0,98 kN	70 kg	0,69 kN
<b>Gelijkmatig verdeelde belasting (UDL) @ 3:1</b>	175 kg	1,71 kN	130 kg	1,27 kN