

Colette luchtkokers zijn perfect luchtdichte, geïsoleerde luchtkokers.

Zij zijn een combinatie van onze standaard metalen en pir luchtkokers.

Door zijn unieke opbouw en mof steekverbindingen zijn ze bijna 100% luchtdicht.

BUITENMANTEL

1—standaard galva kokers—sendzimir verzinkt—plaatdikte 0.8.

2—standaard RVS kokers—kan in RVS 304 of RVS 316.

Opbouw metalen luchtkokers : zie TF metalen luchtkokers Clima Construct.

BINNENMANTEL

C2Pir koker—naar keuze 20 of 40 mm dikte

Verlijmd tegen metalen koker en/of onderling verlijmd

TF C2. Pir - zie pir kanalen TF

Lijm : spuitlijm Meiboom Unicontact

Sealing : sikaflex 11 fc



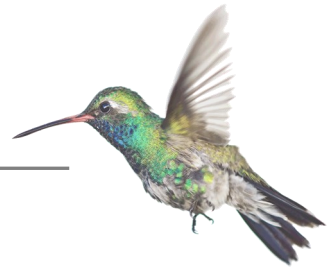

Plaatdikte metaal + kaderprofiel + langsverbinding

Luchtkanalen worden standaard uitgevoerd in 0,8 mm plaatdikte

luchtkanalen worden zo gefabriceerd dat voldoende stijfheid tegen vervormingen en hinderlijke trillingen aanwezig is.

Clima Construct gebruikt in het werkatelier steeds standaard “DS” (double seal) kaderprofielen om een hoge kwaliteit te garanderen.

Deze met butyl naden voorgemonteerde profielen stellen het productieproces in staat de dichtheidsklasse “C volgens EN 14239” te bereiken. Door de extra sealing kunnen we dichtheidsklasse D bekomen.

Langsverbindingen, tussen anaaldelen onderling, worden in principe in een felsverbinding uitgevoerd.

De gebruikte verbinding is van het type Pittsburg langnaad.

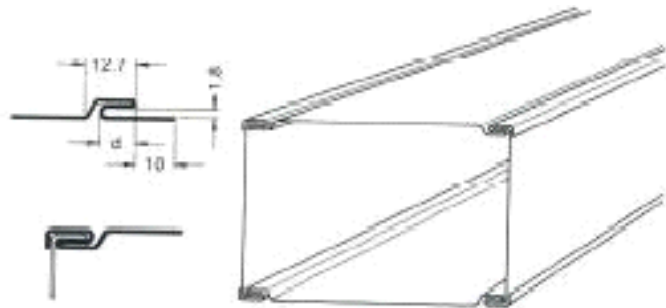

Pir inwendig

Inwendig in de metalen kokers wordt één of twee lagen Pir duct aangebracht

Verlijming met spuitlijm over het ganse oppervlak

Pir plaat : Kingspan C2PIR plaat Alu. - LxBxD=3000x1200x20mm

Polyisocyanuraat (PIR) schuimplaat 35kg/m³ densiteit, dikte 20 mm, bekleding 60 micron aluminium folie

Verbindingen + sealing

Verbinding van de luchtkokers gebeurt op 2 stappen, enerzijds door mof steek verbinding van de pir platen. 2e stap is de kaderverbinding van de metalen kanalen.

Alle naden worden afgedicht met mastiek-standaard sikaflex.

(in functie van de toepassing kan speciale silicone gebruikt worden—bv bij bijzonder droge lucht)

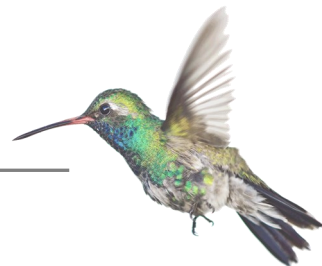

Met deze manier van verwerken hebben we een 4-voudige afdichting tussen de verschillende kanaal onderdelen.

Afmetingen

De nominale maten van de luchtkanalen worden in mm aangegeven en hebben betrekking op de inwendige afmetingen met een tolerantie van ± 2 mm bij een zijdeafmeting tot en met 1200 mm en ± 4 mm bij een zijde-afmeting groter dan 1200 mm. De afmetingen zijn gestandaardiseerd naar Eurovent aanbevelingen nr. 2/3 d.d. 1976 en kunnen gekozen worden als aangegeven in de tabel voor standaard afmetingen.

In de praktijk zijn echter alle kanaalmaten mogelijk, met een minimum van 100 mm

Luchtkanaalbevestiging

De luchtkanalen worden zodanig bevestigd of opgehangen dat de kanaaldelen met componenten een stabiel en strak geheel vormen. De meest voorkomende constructies hiervoor zijn:

- consoles: verzinkt of tenminste met zinkstofverf afgewerkt, die voor bevestiging tegen een bouwkundige constructie worden toegepast.
- ophangconstructies: met een zodanige sterkte dat het totale gewicht van de luchtkanalen, inclusief de tussengebouwde componenten, door draadstangen naar de bouwkundige ophangpunten wordt overgebracht. Bij de vaststelling van de maximaal toelaatbare lengte van de draadstangen wordt de vereiste stabiliteit in ogenschouwen genomen. De ophanging wordt samengesteld uit een boven- of onderbeugel met draadstangen minimaal M6 langs het kanaal. De afstand tussen deze draadstangen is maximaal 100 mm en minimaal 30 mm groter dan de kanaalbreedte afhankelijk van de aanwezigheid van uitwendige isolatie. De beugels, met een onderlinge afstand van 2500 - 3000 mm, zijn uit te voeren in een profielvorm waardoor voldoende stijfheid wordt verkregen. Bij schachtkanalen kan gebruik worden gemaakt van consoles tegen de wand dan wel van profielen aan de kanalen af te steunen op de vloer.

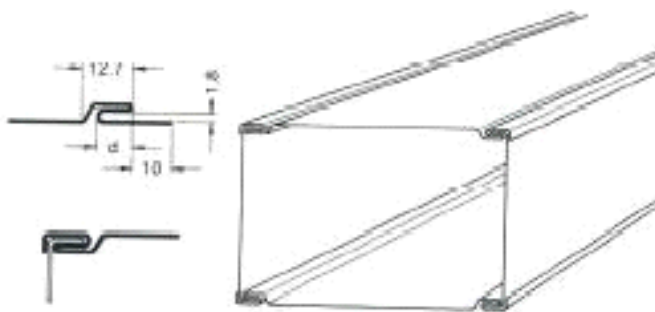

Tussen de luchtkanalen en de beugels worden, indien gevaar voor elektrochemische spanningscorrosie bestaat, kunststof strippen aangebracht. Bij vereiste toepassing van extra voorzieningen tegen trillings- en/ of geluidsoverdracht moeten deze nader worden gespecificeerd.

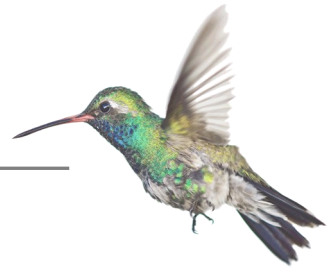

Bochten

Gezien de constructie kunnen de bochtstukken niet in een ronde vorm gemaakt worden.

Bochtstukken worden uitgevoerd in 45° vorm. Schoepen worden niet aangebracht

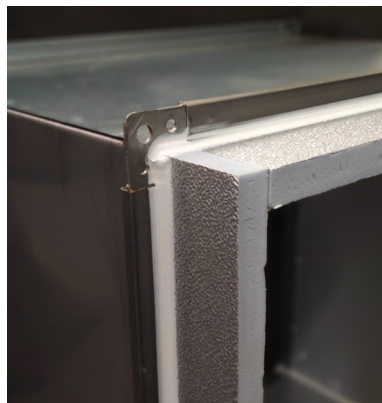

Verloopstukken

Verloopstukken worden zo kort mogelijk uitgevoerd waarbij de tophoek maximaal 60° kan bedragen.

